

屋外側正面図(加熱側)

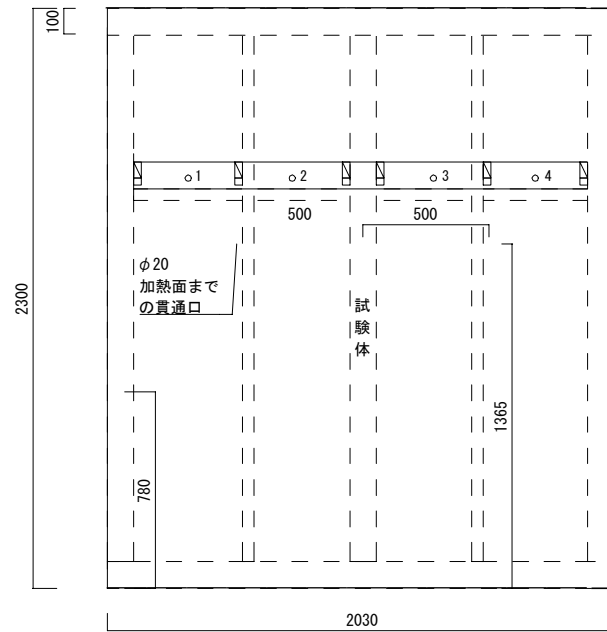

屋内側正面図(非加熱側)

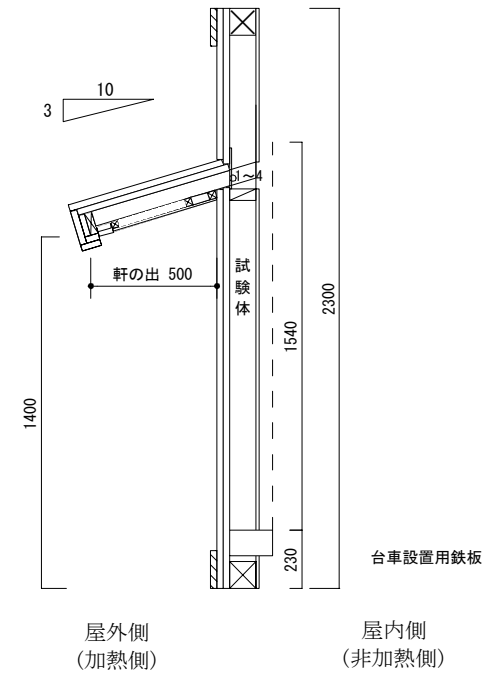

鉛直断面図

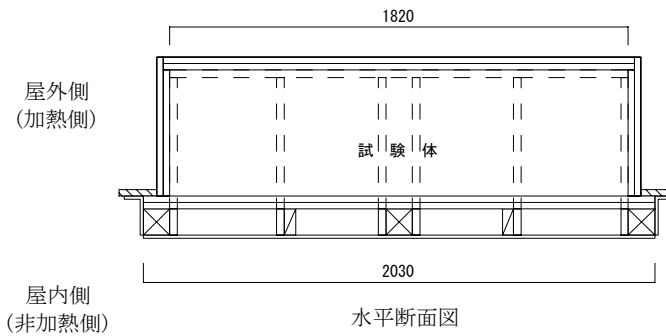

水平断面図

凡例
○：裏面温度測定位置(1~4)

図- * 試験体の構造・寸法・温度測定位置(寸法単位：mm)

10
3

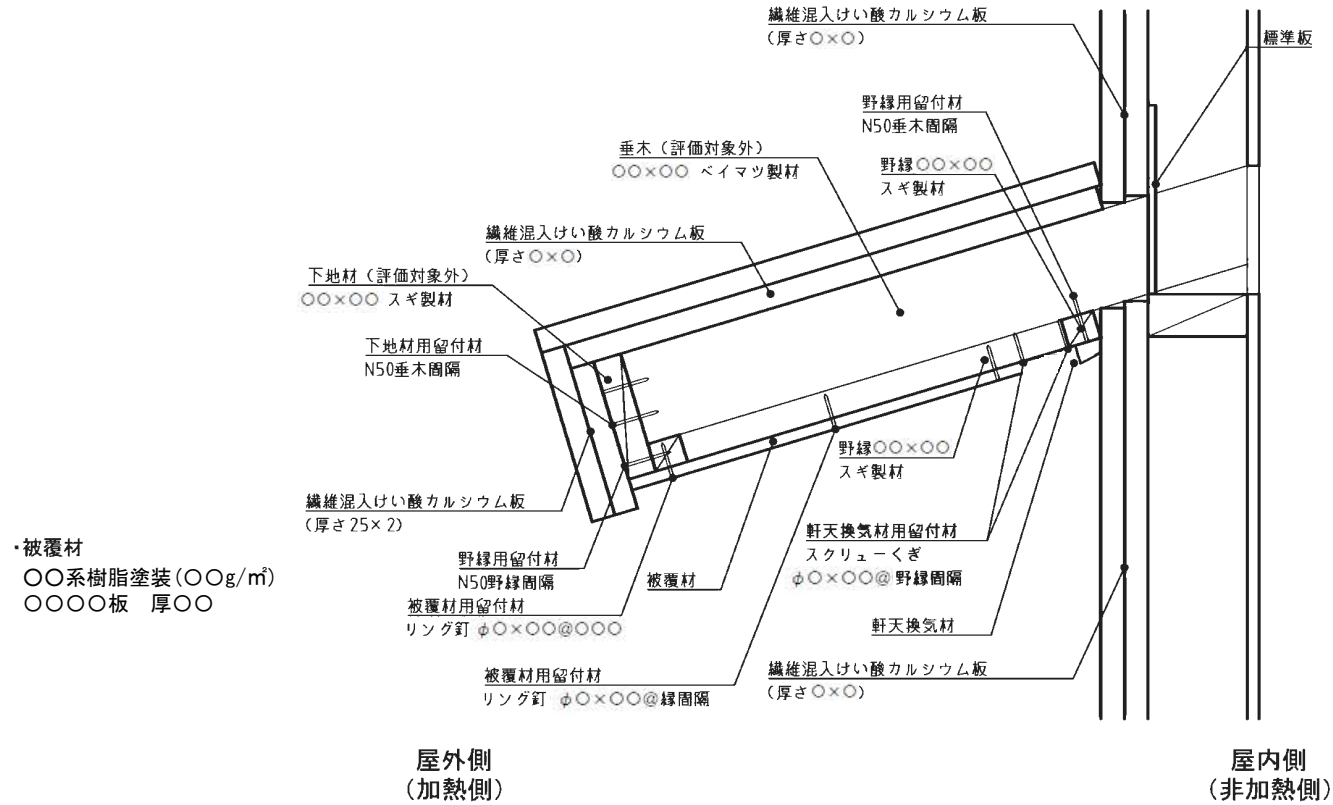

・被覆材
 ○〇系樹脂塗装 (〇〇g/m²)
 ○〇〇〇板 厚〇〇

鉛直断面詳細図

図-＊ 試験体の構造・寸法(寸法単位：mm)